

# KERFORMER® TYPE KF 30



**FORMAGE A BASSE PRESSION DE STEAKS HACHÉS**

**PRODUCTION DE CHEVEUX D'ANGE EN VRAC**

**REPLISSAGE VERTICAL DES MOULES**

**AVANTAGES :**

- POIDS CONSTANT
- EXCELLENTE TENUE DE FORME
- REPARTITION HOMOGENE DE LA CHALEUR LORS DE LA CUISSON
- REPARTITION HOMOGENE DU FROID LORS DE LA SURGELATION

**MISE EN BARQUETTE ( OPTIONNELLE )**

**CHANGEMENT RAPIDE ET FACILE DES OUTILLAGES DE FORME**

**NETTOYAGE OPTIMUM**



# KERFORMER® TYPE KF 30

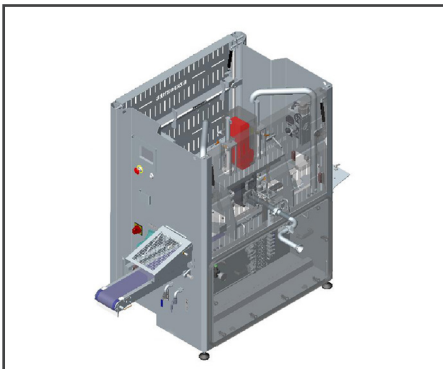
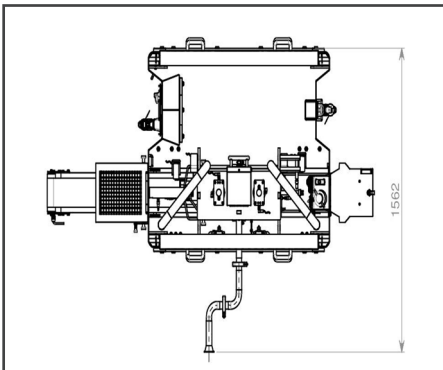
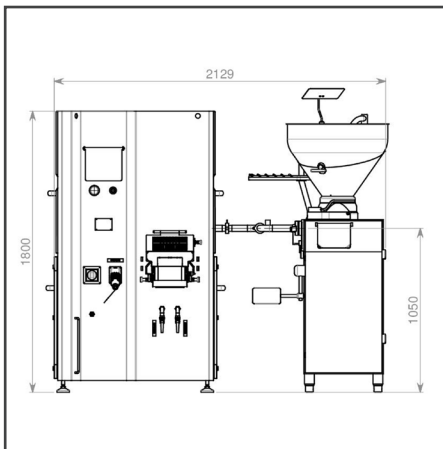
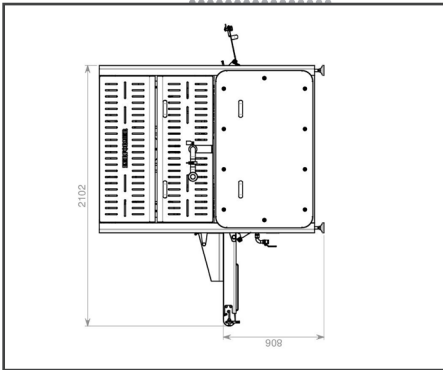

## CARACTÉRISTIQUES GÉNÉRALES :

- Construction inox 304 L passivé, microbillé
- Dimensions des steaks :
 

Ovale/carré:	Rond:
- Longueur de 80 à 140 mm	- Diamètre de 70 à 90 mm
- Largeur de 60 à 100 mm	- Epaisseur de 8 à 35 mm
- Epaisseur de 8 à 35 mm	
- Outillage adapté à chaque demande
- Capacité : jusqu'à 30 steaks / min
- Nombre de pistes : 1
- Fonctionnement couplé avec poussoir sous vide
- Préparation des portions de cheveux d'ange par le broyeur de finition associé
- Options :
  - Extraction des os et cartilages en sortie de poussoir
  - Chargement vertical de barquettes synchronisé avec le convoyeur
  - Dépileur de barquettes préformées
- Ecran tactile de commande 5.7"
- Poids : 850 kg

## SECURITE :

- Conforme aux normes CE
- Centrale de sécurité avec autocontrôle
- Capots d'accès à ouverture verticale contrôlée par capteur à aimants codés

## CARACTÉRISTIQUES ÉNERGETIQUES :

- Électricité 400 V tri + Terre - 50Hz
- Motorisation et variateurs de marque SEW
- Alimentation : 2kW
- Air comprimé : 6 Bars - Ø 1/2" femelle
- Eau : 2,8 L/h - Ø 1/2" femelle